

# CES-LRG-BK-16 - ケーブルスリーブ



0801621

<https://www.phoenixcontact.com/jp/products/0801621>

このPDF文書に表示されているデータは当社のオンラインカタログから作成されたものです。全データはユーザーマニュアルに記載されています。ダウンロードの一般利用規約は有効です。

ケーブルスリーブ、大、ケーブル数: 1、型式: 丸ケーブル、マイナス、ケーブル外径: 1x 15 mm ... 16 mm、部材: NBR、色: 黒、長さ: 53 mm、幅: 39 mm、高さ: 17 mm



## 製品説明

スロット付きスリーブ、プリアッセンブリケーブルおよびφ15 mm~16 mmのケーブルを収納、CESシーリングフレームで使用可能。

## 販売用データ

アイテム番号	0801621
梱包単位	10 pc
最低注文数	10 pc
セールスキー	*****
プロダクトキー	AF7CCX
GTIN	4046356674263
1個あたりの重量 ( 梱包を含む )	34.24 g
1個あたりの重量 ( 梱包を含まない )	34.24 g
関税率	40169997
生産国	TW

## 技術データ

## 製品特性

製品の種類	ケーブルスリーブ
ケーブル数	1

## 寸法

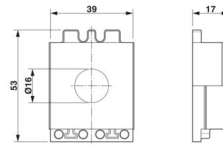
外形寸法	
幅	39 mm
高さ	17 mm
長さ	53 mm

## 材料仕様

部材	NBR
----	-----

## ケーブル/ライン

ケーブル外径	1x 15 mm ... 16 mm
--------	--------------------

## 特性

シールサイズ	大
デザイン、形式	丸ケーブル
デザイン、ケーブルシール	マイナス

## 環境条件と実際の条件

## 周囲条件

保護等級	IP54
使用周囲温度	-40 °C ... 125 °C (スタティック時)

# CES-LRG-BK-16 - ケーブルスリーブ

0801621

<https://www.phoenixcontact.com/jp/products/0801621>



## 図面

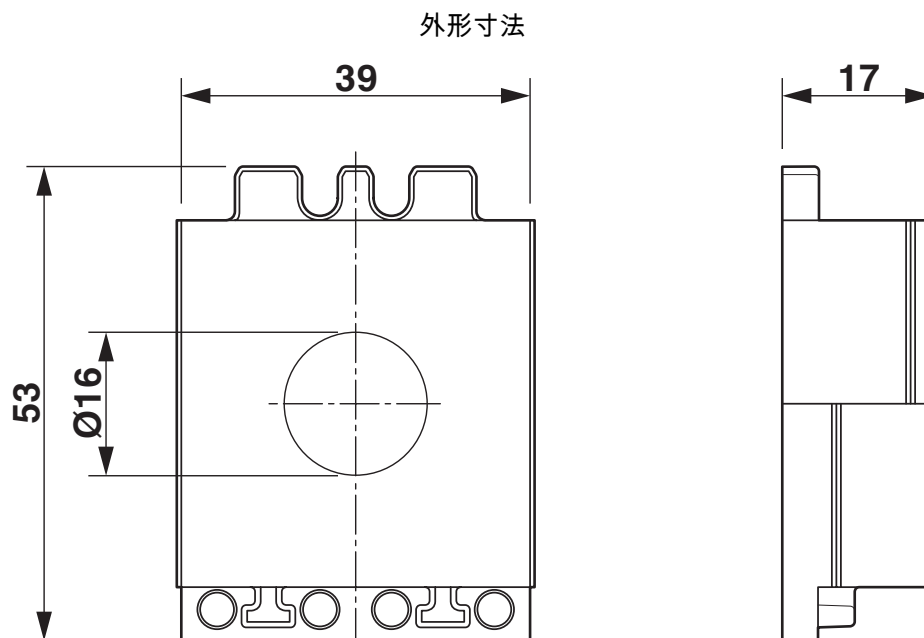

## 寸法図

# CES-LRG-BK-16 - ケーブルスリーブ



0801621

<https://www.phoenixcontact.com/jp/products/0801621>

## 認証

☞ To download certificates, visit the product detail page: <https://www.phoenixcontact.com/jp/products/0801621>

**DNV**

認証ID: TAE00003VJ

# CES-LRG-BK-16 - ケーブルスリーブ



0801621

<https://www.phoenixcontact.com/jp/products/0801621>

## 分類

### ECLASS

ECLASS-13.0	27144425
ECLASS-15.0	27144425

### ETIM

ETIM 10.0	EC000451
-----------	----------

### UNSPSC

UNSPSC 21.0	39121400
-------------	----------

## Environmental product compliance

### EU RoHS

既知の範囲で免責が生じます	はい, 免除なし
---------------	----------

### China RoHS

Environment friendly use period (EFUP)	EFUP-E
	制限値以上の有害物質がない

### EU REACH SVHC

REACH 認可対象候補物質に関する注 (CAS-NO)	0.1 wt% を超える物質なし
------------------------------	------------------

Phoenix Contact 2026 © - all rights reserved

<https://www.phoenixcontact.com>

フエニックス・コンタクト株式会社

〒222-0033 神奈川県横浜市港北区新横浜1-7-9 友泉新横浜一丁目ビル6階

[info@phoenixcontact.co.jp](mailto:info@phoenixcontact.co.jp)