

# PLC-APT-UI-OUT - Modulo analogico



2906921

<https://www.phoenixcontact.com/it/prodotti/2906921>

Si prega di notare che i dati visualizzati in questo PDF sono stati generati dal nostro catalogo online. I dati completi sono disponibili nella documentazione per l'utente. Si applicano le condizioni generali di utilizzo per i download.



Modulo di uscita analogico per moduli logici PLC logic (solo generazione 2), a 1 canale, tipo di segnale (4 mA ... 20 mA, 0 mA ... 20 mA, 0 V ... 10 V, 2 V ... 10 V) configurabile tramite DIP switch, connessione Push-in

## Dati commerciali

Codice articolo	2906921
Pezzi/conf.	1 Pezzi
Quantità di ordinazione minima	1 Pezzi
Codice vendita	DK2622
Codice prodotto	DK2622
GTIN	4055626155524
Peso per pezzo (confezione inclusa)	72,4 g
Peso per pezzo (confezione esclusa)	43 g
Numero tariffa doganale	85389099
Paese di origine	DE

## Dati tecnici

### Note

Nota per il funzionamento	Per l'uso conforme è necessario rispettare le specifiche della direttiva d'installazione (vedi download). Per le applicazioni o l'uso con prodotti di terzi è necessario rispettare anche le specifiche, gli avvertimenti e le avvertenze di sicurezza del rispettivo produttore terzo.
---------------------------	---

### Caratteristiche articolo

Tipo di prodotto	Modulo di espansione
Famiglia di prodotti	PLC logic
Funzionamento	100 % ED

### Caratteristiche di isolamento: Distanze in aria e linee di fuga

isolamento	Isolamento di base
Categoria di sovratensione	III
Grado di inquinamento	2

### Caratteristiche elettriche

#### Distanze in aria e linee di fuga

Tensione di isolamento nominale	50 V
Tensione impulsiva di dimensionamento	0,5 kV

#### Alimentazione

Tensione di alimentazione del circuito di comando di dimensionamento $U_S$	24 V DC
Campo tensione di alimentazione, di comando, di dimensionamento riferito a $U_S$	0,8 ... 1,1
Corrente di alimentazione, di comando, di dimensionamento $I_S$	$\leq 28$ mA
Circuito di protezione	Prot. contro inversione polarità
	Prot. contro le sovratensioni

### Dati di ingresso

#### Ingresso digitale

Tensione di lavoro di dimensionamento $U_C$	24 V DC
Corrente di lavoro di dimensionamento $I_C$	$\leq 1$ mA

### Dati di uscita

#### Analogico

Denominazione uscita	Uscita analogica, tensione
Numero uscite	1
Segnale d'uscita, tensione	0 V ... 10 V
	2 V ... 10 V
Tensione in uscita massima	12,3 V

# PLC-APT-UI-OUT - Modulo analogico



2906921

<https://www.phoenixcontact.com/it/prodotti/2906921>

Ripple	< 20 mV <sub>SS</sub>
Carico/carico di uscita uscita di tensione	10 kΩ
Limitazione sovratensione	> 33 V
Errore di trasmissione	1 %
Risoluzione	10 Bit (Scalato a 0 fino a 1000)
Circuito di protezione	Prot. contro le sovratensioni

## Analogico

Denominazione uscita	Uscita analogica, corrente
Numero uscite	1
Segnale d'uscita, corrente	0 mA ... 20 mA 4 mA ... 20 mA
Corrente di uscita massima	24,6 mA
Carico/carico di uscita uscita di corrente	500 Ω (20 mA)
Limitazione sovratensione	> 33 V
Errore di trasmissione	1 %
Risoluzione	10 Bit
Circuito di protezione	Prot. contro le sovratensioni

## Dati di collegamento

Collegamento	Connessione Push-in
Lunghezza del tratto da spelare	10 mm
Numero collegamenti	4
Sezione conduttore rigida	0,14 mm <sup>2</sup> ... 2,5 mm <sup>2</sup>
Sezione conduttore flessibile	0,14 mm <sup>2</sup> ... 2,5 mm <sup>2</sup>
Sezione conduttore AWG	26 ... 14

## Segnalazione

Indicazione tensione di esercizio	LED verde
Segnalazione di errore	LED rosso

## Dimensioni

Larghezza	6,2 mm
Altezza	80 mm
Profondità	94 mm

## Indicazioni materiale

Colore	grigio (RAL 7042)
--------	-------------------

## Condizioni ambientali e della vita elettrica

### Condizioni ambientali

Grado di protezione	IP20
Temperatura ambiente (esercizio)	-20 °C ... 60 °C
Temperatura ambiente (stoccaggio/trasporto)	-20 °C ... 70 °C

# PLC-APT-UI-OUT - Modulo analogico



2906921

<https://www.phoenixcontact.com/it/prodotti/2906921>

## Omologazioni

CE

Certificato	Conformità CE
-------------	---------------

UL, USA / Canada

Siglatura	UL 508 Listed
-----------	---------------

## Normative e prescrizioni

Distanze in aria e linee di fuga

Norme/Disposizioni	DIN EN 50178
--------------------	--------------

## Montaggio

Tipo di montaggio	Montaggio su guida DIN
Nota per il montaggio	affiancabile senza distanza
Posizione di installazione	a scelta

## Disegni

Diagramma a blocchi

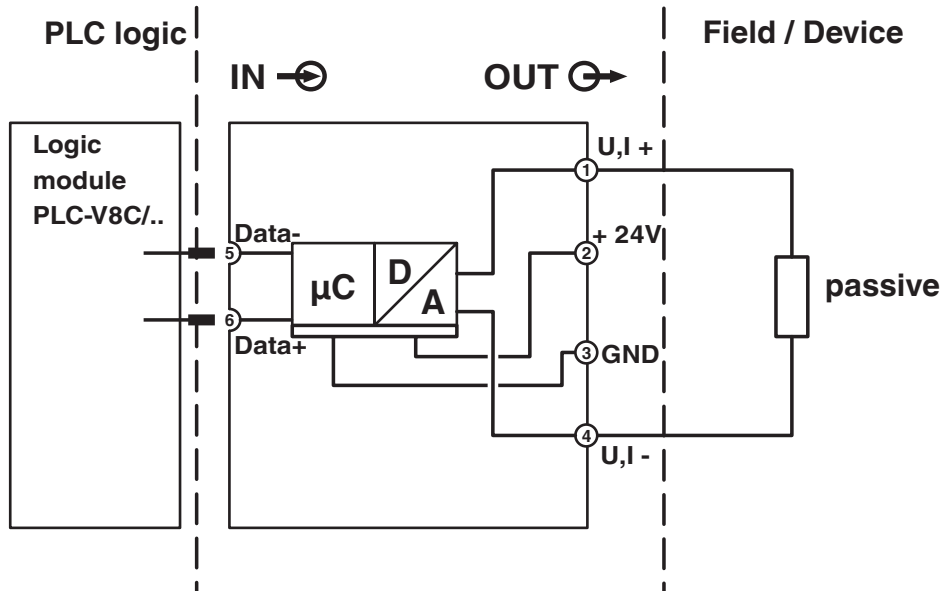

# PLC-APT-UI-OUT - Modulo analogico



2906921

<https://www.phoenixcontact.com/it/prodotti/2906921>

## Omologazioni

🔗 To download certificates, visit the product detail page: <https://www.phoenixcontact.com/it/prodotti/2906921>



**EAC**

ID omologazione: RU\*DE.\*08.B.01517/19



**UL Listed**

ID omologazione: E238705



**cUL Listed**

ID omologazione: E238705

# PLC-APT-UI-OUT - Modulo analogico



2906921

<https://www.phoenixcontact.com/it/prodotti/2906921>

## Classifiche

### ECLASS

ECLASS-13.0	27242201
ECLASS-15.0	27242201

### ETIM

ETIM 10.0	EC001420
-----------	----------

### UNSPSC

UNSPSC 21.0	32151600
-------------	----------

## Environmental product compliance

### EU RoHS

Soddisfa i requisiti della direttiva RoHS	Sì
con eccezione delle deroghe, se note	7(a), 7(c)-I

### China RoHS

Environment friendly use period (EFUP)	EFUP-50
	Una tabella per la dichiarazione China RoHS in base all'articolo è disponibile nell'area di download di ciascun articolo alla voce "Dichiarazione del produttore". Per tutti gli articoli con EFUP-E non viene allestita né richiesta alcuna tabella per la dichiarazione China RoHS.

### EU REACH SVHC

Avviso di sostanza candidata REACH (n. CAS)	Lead(n. CAS: 7439-92-1)
	2,2',6,6'-tetrabromo-4,4'-isopropylidenediphenol(n. CAS: 79-94-7)
SCIP	43a911b6-5134-4729-9bb8-3a0d6d69dde0