

HC-B 24-TMS-100/O1STM32G-STA - Gehäuse



1690367

<https://www.phoenixcontact.com/de/produkte/1690367>

Bitte beachten Sie, dass die in diesem PDF-Dokument angezeigten Daten aus unserem Online-Katalog generiert wurden. Bitte finden Sie die vollständigen Daten in der Benutzer-Dokumentation. Es gelten unsere Allgemeinen Nutzungsbedingungen für Downloads.



HEAVYCON ADVANCE Standard-Pulverbeschichtet, Tüllengehäuse B24, mit Schraubverriegelung, Höhe 100 mm, mit Gewinde 1x M32, geradem Kabelabgang

Kaufmännische Daten

Artikelnummer	1690367
Verpackungseinheit	10 Stück
Mindestbestellmenge	1 Stück
Verkaufsschlüssel	D1 - Steckverbinder
Produktschlüssel	AF7AAA
GTIN	4017918822286
Gewicht pro Stück (inklusive Verpackung)	457,44 g
Gewicht pro Stück (exklusive Verpackung)	457,44 g
Zolltarifnummer	85389099
Ursprungsland	DE

Technische Daten

Hinweise

Allgemein	für Kontakteinsätze HC-B24, BB46, D64, DD108, HV10/16, M
-----------	--

Artikeleigenschaften

Produkttyp	Gehäuse mit Schraubverriegelung
Gehäuseart	Tüllengehäuse
Anwendung	Standard
Bauform	B24
Anzahl der Kabelabgänge	1
Art der Verschraubung	1x M32
Befestigungsschrauben	M6
Geschirmt	nein
Kabelabgang	gerade
Pg-Verschraubung	ohne

Anschlussdaten

Anzugsdrehmoment	3 Nm (Verriegelungsschraube)
------------------	------------------------------

Maße

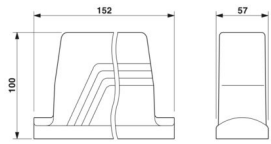
Maßzeichnung	
Breite	57 mm
Höhe	100 mm
Länge	152 mm

Einbaumaß

Breite Montageausschnitt	35 mm
Länge Montageausschnitt	112 mm

Materialangaben

Material Dichtung	NBR
Material Gehäuse	Aluminiumdruckguss
Material Gehäuseoberfläche	pulverbeschichtet, grau
Material Verriegelungsbügel	Edelstahl

Umwelt- und Lebensdauerbedingungen

Umgebungsbedingungen

Schutzart	IP66
	IP68 (0,2 bar/24 h)

1690367

<https://www.phoenixcontact.com/de/produkte/1690367>

	IP69K
Schutzart (NEMA)	4 (NEMA 250)
	4X (NEMA 250)
	6P (NEMA 250)
	12 (NEMA 250)
Umgebungstemperatur (Betrieb)	-40 °C ... 125 °C

Mechanische Eigenschaften

Mechanische Daten

Art der Verschraubung	1x M32
Verriegelungstyp	Schraube

Montage

Montagehinweis	Um die Funktion des Schutzleiterkontaktes auch beim schrägen Stecken sicherzustellen, müssen beide Anbauflansche ausreichend elektrischen Kontakt mit der Metallanbauwand haben.
	Anzugsdrehmoment der Verriegelungsschraube 3 Nm.
Befestigungsschrauben	M6

Zeichnungen

Maßzeichnung

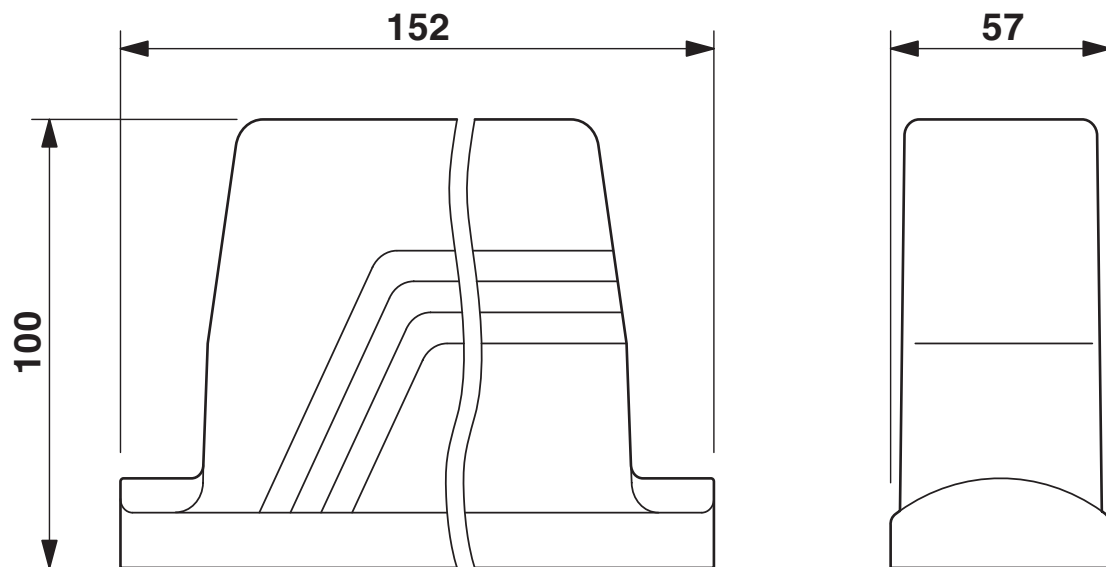

Maßzeichnung

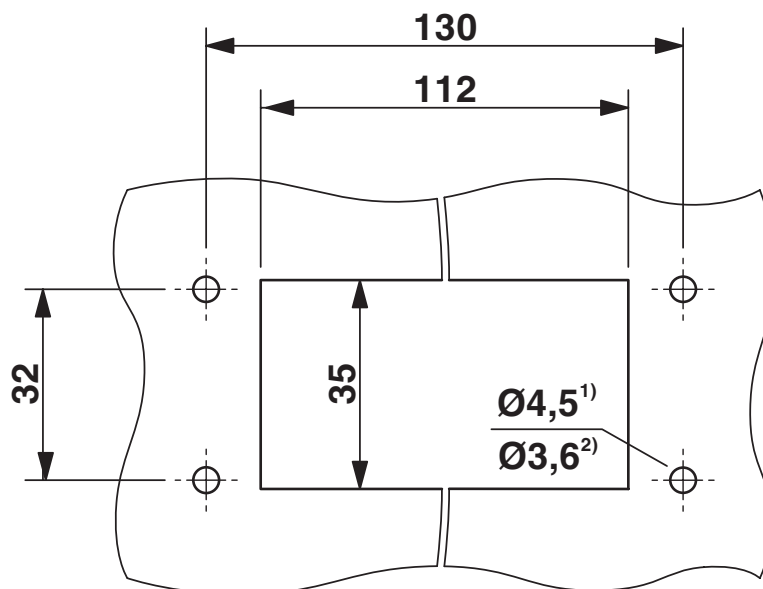

Montageausschnitt

2) bei Einsatz von selbstfurchenden Schrauben (Torx® 20, M4)

HC-B 24-TMS-100/O1STM32G-STA - Gehäuse



1690367

<https://www.phoenixcontact.com/de/produkte/1690367>

Klassifikationen

ECLASS

ECLASS-13.0	27440202
-------------	----------

HC-B 24-TMS-100/O1STM32G-STA - Gehäuse



1690367

<https://www.phoenixcontact.com/de/produkte/1690367>

Environmental product compliance

EU RoHS

Erfüllt die Anforderungen nach RoHS-Richtlinie	Ja, Keine Ausnahmeregelungen
--	------------------------------

EU REACH SVHC

Hinweis auf REACH-Kandidatenstoff (CAS-Nr.)	Kein Stoff mit einem Massenanteil von mehr als 0,1 %
---	--

Phoenix Contact 2025 © - Alle Rechte vorbehalten

<https://www.phoenixcontact.com>

PHOENIX CONTACT Deutschland GmbH

Flachmarktstraße 8

D-32825 Blomberg

+49 52 35/3-1 20 00

info@phoenixcontact.de