

SAC-5P- 5,0-28X/M12FS SH OD - Sensor-/Aktor-Kabel



1407267

<https://www.phoenixcontact.com/de/produkte/1407267>

Bitte beachten Sie, dass die in diesem PDF-Dokument angezeigten Daten aus unserem Online-Katalog generiert wurden. Bitte finden Sie die vollständigen Daten in der Benutzer-Dokumentation. Es gelten unsere Allgemeinen Nutzungsbedingungen für Downloads.



Sensor-/Aktor-Kabel, 5-polig, PE-X/PE-X halogenfrei, schwarzgrau RAL 7021, geschirmt, freies Leitungsende, auf Buchse gerade M12, Kodierung: A, Kabellänge: 5 m, für Außenanwendungen, mit Edelstahlrändel

Ihre Vorteile

- Einfach und sicher: 100 % elektrisch geprüfte steckbare Komponenten
- Überaus robust: beständig gegen Öl, UV und Ozon, widersteht Temperaturen von -40 °C ... +105 °C
- Signale zuverlässig übertragen – 360°-Schirmung in elektromagnetisch belasteter Umgebung

Kaufmännische Daten

Artikelnummer	1407267
Verpackungseinheit	1 Stück
Mindestbestellmenge	1 Stück
Verkaufsschlüssel	C1 - Sensor-Aktor-Kabel
Produktschlüssel	AF1CKA
GTIN	4046356773850
Gewicht pro Stück (inklusive Verpackung)	451 g
Gewicht pro Stück (exklusive Verpackung)	444 g
Zolltarifnummer	85444290
Ursprungsland	PL

SAC-5P- 5,0-28X/M12FS SH OD - Sensor-/Aktor-Kabel



1407267

<https://www.phoenixcontact.com/de/produkte/1407267>

Technische Daten

Artikeleigenschaften

Produkttyp	Sensor-/Aktor-Kabel
Anwendung	Außenbereiche
Polzahl	5
Anzahl der Kabelabgänge	1
Geschirmt	ja
Kodierung	A

Isolationseigenschaften

Verschmutzungsgrad	3
--------------------	---

Materialangaben

Brennbarkeitsklasse nach UL 94	V0
Material Dichtung	FPM
Material Griffkörper	PP
Material Kontakt	CuSn
Material Kontaktoberfläche	Ni/Au
Material Kontaktträger	PP
Material Verschraubung	Edelstahl

Elektrische Eigenschaften

Isolationswiderstand	$\geq 100 \text{ M}\Omega$
Nennspannung U_N	48 V AC
	60 V DC
Nennstrom I_N	4 A

Mechanische Eigenschaften

Mechanische Daten

Steckzyklen	≥ 100
-------------	------------

Signalisierung

Statusanzeige	nein
Statusanzeige vorhanden	nein

Anschlussdaten

Leiteranschluss

Anzugsdrehmoment	0,4 Nm (M12-Steckverbinder)
------------------	-----------------------------

Steckverbinder

Anschluss 1

Bauform	freies Leitungsende
---------	---------------------

SAC-5P- 5,0-28X/M12FS SH OD - Sensor-/Aktor-Kabel

1407267

<https://www.phoenixcontact.com/de/produkte/1407267>

Anschluss 2

Bauform	Buchse gerade M12
Polzahl	5
Kodierungsart	A

Kabel / Leitung

Leitungslänge	5 m
---------------	-----

PE-X schwarz [28X]

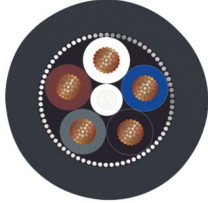
Maßzeichnung	
Leitungsgewicht	85 kg/km
Polzahl	5
Geschirmt	ja
Leitungstyp	PE-X schwarz [28X]
Leiteraufbau Signalleitung	28x 0,15 mm
AWG Signalleitung	20
Leitungsquerschnitt	5x 0,5 mm ²
Aderdurchmesser inklusive Isolierung	1,6 mm ±0,05 mm
Leitungsaußendurchmesser	7,25 mm ±0,3 mm
Außenmantel, Material	PE-X
Außenmantel, Farbe	schwarzgrau RAL 7021
Material Leiter	blanke Cu-Litze
Material Füller	PP-Garn
Material Aderisolation	PE-X
Einzelader, Farbe	braun, weiß, blau, schwarz, grau
Wandstärke Isolierung	ca. 0,30 mm (Aderisolation)
Wandstärke Innenmantel	ca. 0,50 mm
Wandstärke Außenmantel	ca. 0,70 mm
Gesamtverseilung	5 Adern um Füller zur Seele
Schlaglänge Gesamtverseilung	68 mm
Optische Schirmbedeckung	85 %
Leiterwiderstand max.	≤ 39 Ω/m (bei 20 °C)
Isolationswiderstand	≥ 100 MΩ*km (bei 20 °C)
Betriebskapazität	≤ 110 pF (Ader-Ader) ≤ 200 pF (Ader-Schirm)
Nennspannung Kabel	≤ 300 V AC
Prüfspannung	≥ 3000 V AC (Spark Test)

SAC-5P- 5,0-28X/M12FS SH OD - Sensor-/Aktor-Kabel



1407267

<https://www.phoenixcontact.com/de/produkte/1407267>

Prüfspannung Ader/Schirm	≥ 1000,00 V AC (für 10 s)
Mindestbiegeradius, fest verlegt	5 x D
Mindestbiegeradius, flexibel verlegt	10 x D
Kleinster Biegeradius, fest verlegt	37 mm
Kleinster Biegeradius, beweglich verlegt	73 mm
Dynamische Belastbarkeit (Biegen)	Biegezyklen maximal: 1000000, Biegeradius: 10 x D, Fahrweg: 10 m, Fahrgeschwindigkeit: 3 m/s, Beschleunigung: 10 m/s ²
Halogenfreiheit	nach DIN VDE 0472 Teil 815
	nach DIN EN 50267-2-1
Flammwidrigkeit	nach DIN EN 60332-1-2
	nach DIN EN 50266-2-5
Ölbeständigkeit	nach DIN EN 60811-2-1, 168 h bei 100 °C
	nach DIN EN 50306
Sonstige Beständigkeit	beständig gegen Kraftstoffe (nach IEC 60811, 168 h bei 70 °C)
	UV-beständig (nach DIN VDE 0276-605)
	UV-beständig (nach DIN EN ISO 4892-2-A (750 h))
Besondere Eigenschaften	Induktivität ca. 0,48 mH/km
	strahlenvernetzt
Umgebungstemperatur (Betrieb)	-40 °C ... 105 °C (Kabel, feste Verlegung)
	-15 °C ... 105 °C (Kabel, bewegliche Verlegung)
	20 °C ±5 °C (Kabel, Schleppketteneinsatz)

Umwelt- und Lebensdauerbedingungen

Umgebungsbedingungen

Schutzart	IP65
	IP67
	IP68
	IP69K
Umgebungstemperatur (Betrieb) (Stecker/Buchse)	-40 °C ... 105 °C (Stecker/Buchse)
Umgebungstemperatur (Betrieb) (Betrieb)	-40 °C ... 85 °C (bei raschen Temperaturwechseln (nach IEC 60512-11-4))

Normen und Bestimmungen

M12

Normbezeichnung	M12-Steckverbinder
Normen/Bestimmungen	IEC 61076-2-101

SAC-5P- 5,0-28X/M12FS SH OD - Sensor-/Aktor-Kabel

1407267

<https://www.phoenixcontact.com/de/produkte/1407267>

Zeichnungen

Maßzeichnung

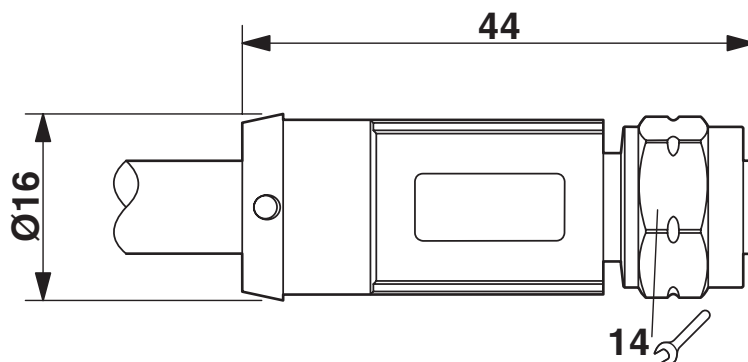

Buchse M12 x 1, gerade

Schemazeichnung

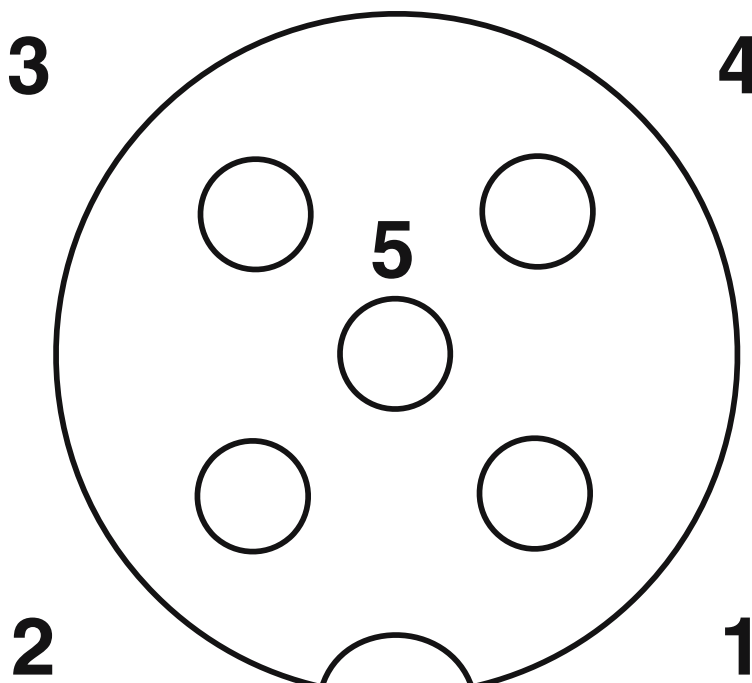

Polbild Buchse M12, 5-polig, A-kodiert, Ansicht Buchsenseite

SAC-5P- 5,0-28X/M12FS SH OD - Sensor-/Aktor-Kabel

1407267

<https://www.phoenixcontact.com/de/produkte/1407267>

Schaltplan

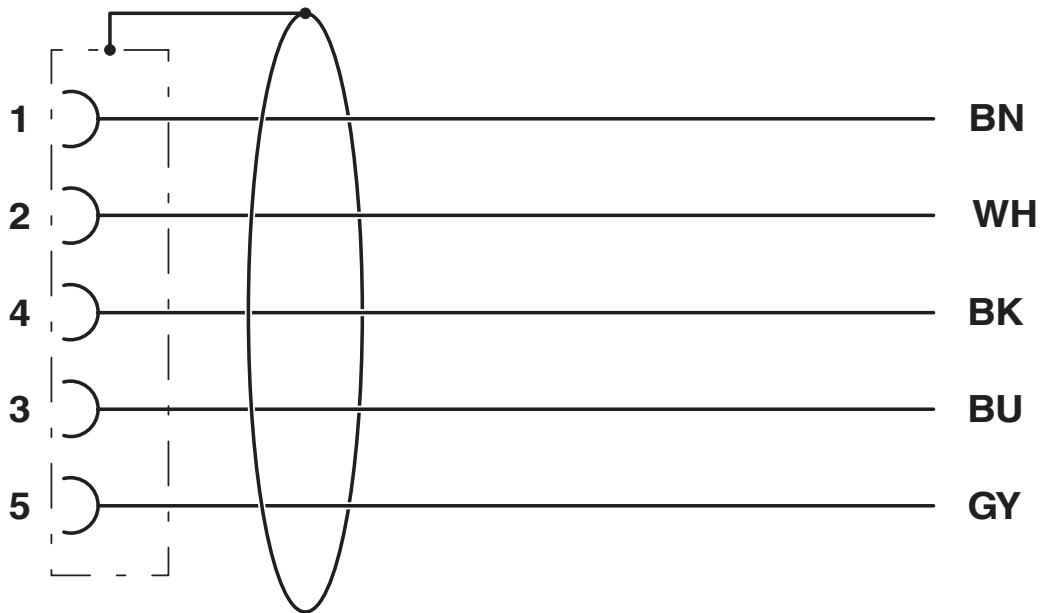

Kontaktbelegung der M12-Buchse

SAC-5P- 5,0-28X/M12FS SH OD - Sensor-/Aktor-Kabel



1407267

<https://www.phoenixcontact.com/de/produkte/1407267>

Zulassungen

📄 Zum Herunterladen von Zertifikaten besuchen Sie die Produktdetailseite: <https://www.phoenixcontact.com/de/produkte/1407267>

DNV

Zulassungs-ID: TAE00002K4



EAC-RoHS

Zulassungs-ID: RU D-DE.HB35.B.00387

SAC-5P- 5,0-28X/M12FS SH OD - Sensor-/Aktor-Kabel



1407267

<https://www.phoenixcontact.com/de/produkte/1407267>

Klassifikationen

ECLASS

ECLASS-13.0	27060311
ECLASS-15.0	27060311

ETIM

ETIM 9.0	EC001855
----------	----------

UNSPSC

UNSPSC 21.0	26121600
-------------	----------

SAC-5P- 5,0-28X/M12FS SH OD - Sensor-/Aktor-Kabel



1407267

<https://www.phoenixcontact.com/de/produkte/1407267>

Environmental product compliance

EU RoHS

Erfüllt die Anforderungen nach RoHS-Richtlinie	Ja, Keine Ausnahmeregelungen
--	------------------------------

China RoHS

Environment friendly use period (EFUP)	EFUP-E
	Keine Gefahrstoffe über den Grenzwerten

EU REACH SVHC

Hinweis auf REACH-Kandidatenstoff (CAS-Nr.)	Kein Stoff mit einem Massenanteil von mehr als 0,1 %
---	--

EF3.0 Klimawandel

CO2e kg	6,509 kg CO2e
---------	---------------

Phoenix Contact 2025 © - Alle Rechte vorbehalten
<https://www.phoenixcontact.com>

PHOENIX CONTACT Deutschland GmbH
Flachmarktstraße 8
D-32825 Blomberg
+49 52 35/3-1 20 00
info@phoenixcontact.de