

VS-M12MS-IP20-94B-LI/10,0 - Netzwirkkabel



1404310

<https://www.phoenixcontact.com/de/produkte/1404310>

Bitte beachten Sie, dass die in diesem PDF-Dokument angezeigten Daten aus unserem Online-Katalog generiert wurden. Bitte finden Sie die vollständigen Daten in der Benutzer-Dokumentation. Es gelten unsere Allgemeinen Nutzungsbedingungen für Downloads.



Konfektioniertes Ethernet-Kabel, geschirmt, 4-paarig, AWG 26 flexibel (7-drähtig), RAL 5021 (wasserblau), M12-Stecker auf RJ45-Stecker/IP20, Line, Länge 10 m

Kaufmännische Daten

Artikelnummer	1404310
Verpackungseinheit	1 Stück
Mindestbestellmenge	1 Stück
Verkaufsschlüssel	AI
Produktschlüssel	AF1CMI
GTIN	4046356690164
Gewicht pro Stück (inklusive Verpackung)	506,1 g
Gewicht pro Stück (exklusive Verpackung)	494,9 g
Zolltarifnummer	85444210
Ursprungsland	PL

1404310

<https://www.phoenixcontact.com/de/produkte/1404310>

Technische Daten

Artikeleigenschaften

Produkttyp	Datenkabel konfektioniert
Polzahl	8
Anzahl der Kabelabgänge	1

Isolationseigenschaften

Verschmutzungsgrad	3
--------------------	---

Elektrische Eigenschaften

Nennspannung U_N	30 V AC
--------------------	---------

Mechanische Eigenschaften

Mechanische Daten

Steckzyklen	≥ 100
-------------	------------

Materialangaben

Brennbarkeitsklasse nach UL 94	HB
--------------------------------	----

Steckverbinder

Anschluss 1

Bauform	Stecker gerade M12
---------	--------------------

Anschluss 2

Bauform	freies Leitungsende
---------	---------------------

Kabel / Leitung

Leitungslänge	10 m
---------------	------

Ethernet flexibel CAT5, 4-paarig [94B]

Maßzeichnung	
UL AWM Style	21238 (80 °C / 600 V)
Polzahl	8
Geschirmt	ja
Leitungstyp	Ethernet flexibel CAT5, 4-paarig [94B]
Leiteraufbau	4x2xAWG26/7, SF/UTP

VS-M12MS-IP20-94B-LI/10,0 - Netzwerkkabel



1404310

<https://www.phoenixcontact.com/de/produkte/1404310>

AWG Signalleitung	26
Leitungsquerschnitt	4x 2x 0,14 mm ²
Aderdurchmesser inklusive Isolierung	0,96 mm ±0,05 mm
Leitungsaußendurchmesser	6,40 mm ±0,2 mm
Außenmantel, Material	PUR
Außenmantel, Farbe	wasserblau RAL 5021
Material Leiter	blanke Cu-Litze
Material Aderisolation	geschäumtes PE
Einzelader, Farbe	weiß/blau-blau, weiß/orange-orange, weiß/grün-grün, weiß/braun-braun
Paarverseilung	2 Adern zum Paar
Gesamtverseilung	4 Paare zur Seele
Optische Schirmbedeckung	70 %
Isolationswiderstand	≥ 500 MΩ*km
Schleifenwiderstand	≤ 290,00 Ω/km
Wellenwiderstand	100 Ω ±5 Ω (bei 100 MHz)
Nennspannung Kabel	≤ 100 V
Prüfspannung Ader/Ader	2000 V (50 Hz, 1 min.)
Prüfspannung Ader/Schirm	2000,00 V (50 Hz, 1 min.)
Mindestbiegeradius, fest verlegt	4 x D
Mindestbiegeradius, flexibel verlegt	8 x D
Kleinster Biegeradius, fest verlegt	26 mm
Kleinster Biegeradius, beweglich verlegt	51 mm
Halogenfreiheit	nach IEC 60754-1
Flammwidrigkeit	nach IEC 60332-1-2 nach CSA C 22.2 Nr. 210 FT1
Ölbeständigkeit	nach EN 60811-2-1
Umgebungstemperatur (Betrieb)	-40 °C ... 80 °C (Kabel, feste Verlegung) -20 °C ... 80 °C (Kabel, bewegliche Verlegung)

Zeichnungen

Maßzeichnung

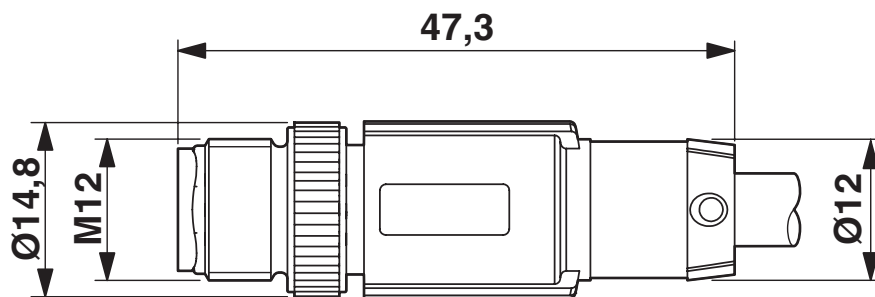

Stecker M12 x 1, gerade, geschirmt

Maßzeichnung

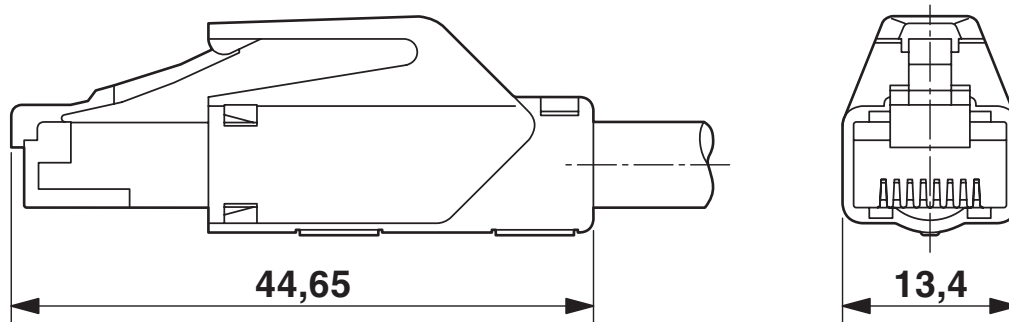

1404310

<https://www.phoenixcontact.com/de/produkte/1404310>

Schaltplan

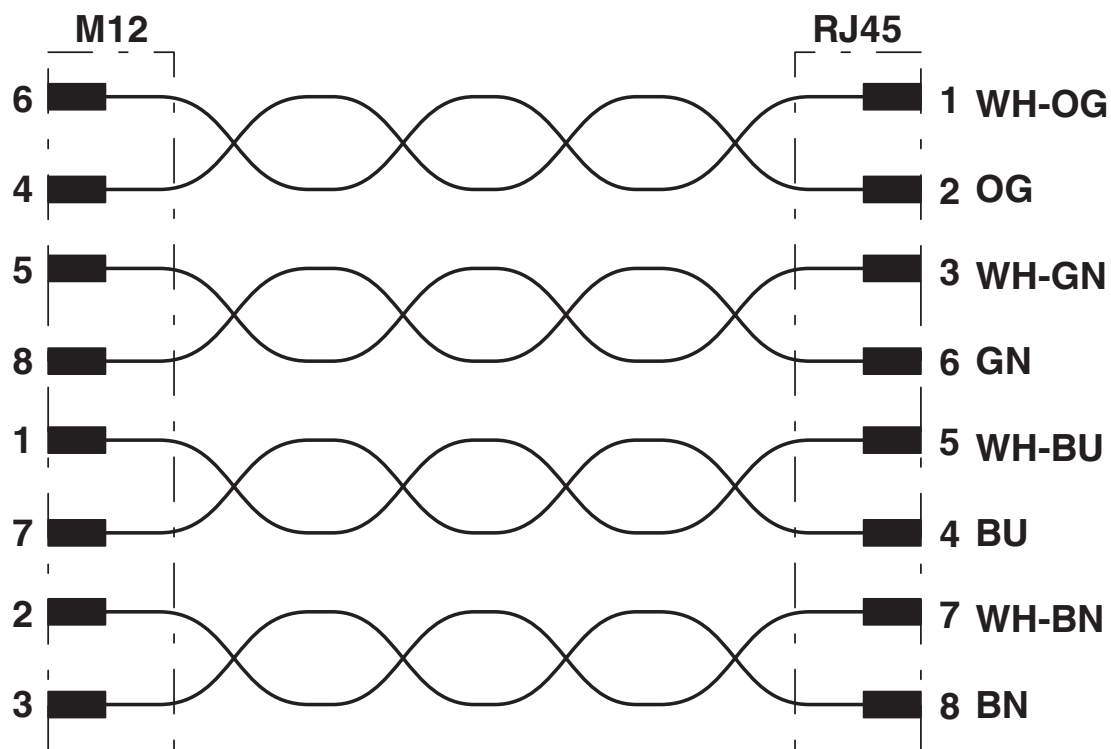

VS-M12MS-IP20-94B-LI/10,0 - Netzwerkkabel



1404310

<https://www.phoenixcontact.com/de/produkte/1404310>

Klassifikationen

ECLASS

ECLASS-13.0	27060307
ECLASS-15.0	27060307

ETIM

ETIM 10.0	EC001855
-----------	----------

UNSPSC

UNSPSC 21.0	26121600
-------------	----------

1404310

<https://www.phoenixcontact.com/de/produkte/1404310>

Environmental product compliance

EU RoHS

Erfüllt die Anforderungen nach RoHS-Richtlinie	Ja, Keine Ausnahmeregelungen
--	------------------------------

China RoHS

Environment friendly use period (EFUP)	EFUP-E
	Keine Gefahrstoffe über den Grenzwerten

EU REACH SVHC

Hinweis auf REACH-Kandidatenstoff (CAS-Nr.)	Kein Stoff mit einem Massenanteil von mehr als 0,1 %
---	--

EF3.1 Klimawandel

CO2e kg	8,341 kg CO2e
---------	---------------

Phoenix Contact 2026 © - Alle Rechte vorbehalten
<https://www.phoenixcontact.com>

PHOENIX CONTACT Deutschland GmbH
Flachmarktstraße 8
D-32825 Blomberg
+49 52 35/3-1 20 00
info@phoenixcontact.de