

E PX A 120X122X91 - Leergehäuse

0899310

<https://www.phoenixcontact.com/de/produkte/0899310>

Bitte beachten Sie, dass die in diesem PDF-Dokument angezeigten Daten aus unserem Online-Katalog generiert wurden. Bitte finden Sie die vollständigen Daten in der Benutzer-Dokumentation. Es gelten unsere Allgemeinen Nutzungsbedingungen für Downloads.



Leergehäuse, Material: Polyester glasfaserverstärkt, mit Graphitzusatz, schwarz, 120 mm x 122 mm x 91 mm, Verschlussart: geschraubter Deckel

Abbildung zeigt ähnlichen Artikel

Kaufmännische Daten

Artikelnummer	0899310
Verpackungseinheit	1 Stück
Mindestbestellmenge	1 Stück
Verkaufsschlüssel	DV
Produktschlüssel	BH9142
GTIN	4055626275796
Gewicht pro Stück (inklusive Verpackung)	99,99 g
Gewicht pro Stück (exklusive Verpackung)	99,99 g
Zolltarifnummer	85389099
Ursprungsland	IN

E PX A 120X122X91 - Leergehäuse

0899310

<https://www.phoenixcontact.com/de/produkte/0899310>

Technische Daten

Hinweise

Allgemein	Vorbereitet zum direkten Einbau einer Tragschiene
-----------	---

Artikeleigenschaften

Produkttyp	Klemmenkasten
Bauform	Ex-Leergehäuse mit Deckel

Isolationseigenschaften

Schutzklasse	II
--------------	----

Maße

Maßzeichnung	
Breite	120 mm
Höhe	122 mm
Tiefe	91 mm
lichte Breite, max. Tragschienenlänge	107 mm
max. Bestückungslänge	85 mm

Materialangaben

Farbe	schwarz
Material	Polyester glasfaserverstärkt, mit Graphitzusatz
Brennbarkeitsklasse nach UL 94	V0
Material Dichtung	Silikon
Inhaltsstoffe	halogenfrei

Mechanische Eigenschaften

Allgemein

Verschlussart (GRP)	geschraubter Deckel Plus-Minus-Schraube
---------------------	---

Umwelt- und Lebensdauerbedingungen

Schutzart (IP-Code)

Schutzart	IP66
-----------	------

Umgebungsbedingungen

Umgebungstemperatur (Betrieb)	-55 °C ... 127 °C
-------------------------------	-------------------

Montage

Montagehinweis	Außenbefestigungslaschen optional erhältlich
----------------	--

E PX A 120X122X91 - Leergehäuse



0899310

<https://www.phoenixcontact.com/de/produkte/0899310>

	integriertes Sackloch
Schienen Direktmontage	ja
Verwendbare Tragschienenart	NS 35

E PX A 120X122X91 - Leergehäuse

0899310

<https://www.phoenixcontact.com/de/produkte/0899310>



Zeichnungen

Maßzeichnung

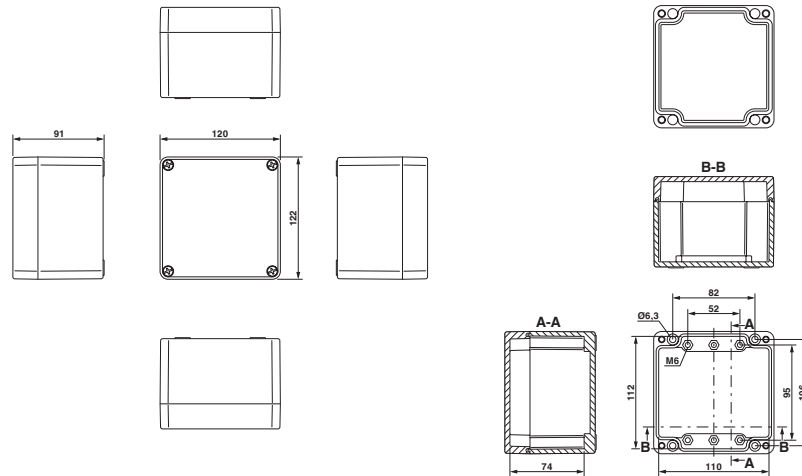

Schemazeichnung

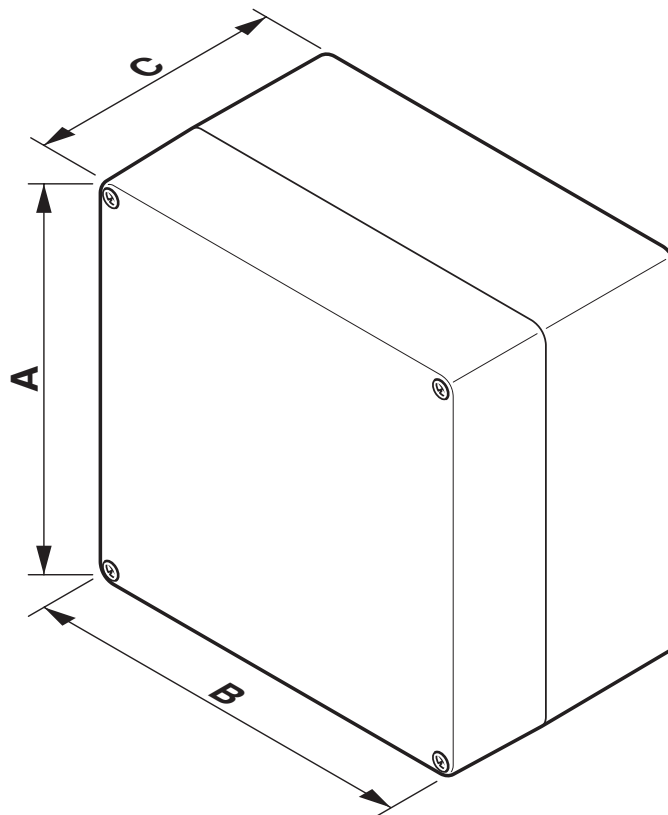

E PX A 120X122X91 - Leergehäuse



0899310

<https://www.phoenixcontact.com/de/produkte/0899310>

Klassifikationen

ECLASS

ECLASS-13.0	27180101
ECLASS-15.0	27180101

ETIM

ETIM 10.0	EC000261
-----------	----------

UNSPSC

UNSPSC 21.0	31261500
-------------	----------

E PX A 120X122X91 - Leergehäuse



0899310

<https://www.phoenixcontact.com/de/produkte/0899310>

Environmental product compliance

EU RoHS

Erfüllt die Anforderungen nach RoHS-Richtlinie

Ja, Keine Ausnahmeregelungen

China RoHS

Environment friendly use period (EFUP)

EFUP-E

Keine Gefahrstoffe über den Grenzwerten

EU REACH SVHC

Hinweis auf REACH-Kandidatenstoff (CAS-Nr.)

Kein Stoff mit einem Massenanteil von mehr als 0,1 %

Phoenix Contact 2026 © - Alle Rechte vorbehalten
<https://www.phoenixcontact.com>

PHOENIX CONTACT Deutschland GmbH
Flachmarktstraße 8
D-32825 Blomberg
+49 52 35/3-1 20 00
info@phoenixcontact.de