

# E S6 A 150X150X100 - Leergehäuse



0899010

<https://www.phoenixcontact.com/de/produkte/0899010>

Bitte beachten Sie, dass die in diesem PDF-Dokument angezeigten Daten aus unserem Online-Katalog generiert wurden. Bitte finden Sie die vollständigen Daten in der Benutzer-Dokumentation. Es gelten unsere Allgemeinen Nutzungsbedingungen für Downloads.



Leergehäuse, Material: Edelstahl 316L / 1.4404, Oberflächenwiderstand: gebürstet, silberfarben, 150 mm x 150 mm x 100 mm, Verschlussart: geschraubter Deckel, Lieferumfang - ATD: Montageplatte, Befestigungswinkel mit Montageschrauben, Erdungsbolzen M12 außenseitig angebracht, Installationsanweisung, Montageplatte

## Ihre Vorteile

- Innovatives Produktprogramm von Edelstahl-Qualitätsgehäusen als Grundlage für individuelle Klemmenkästen
- Reduzierter Montage- und Zulassungsaufwand durch fertig bestückte Klemmenkästen
- Flanschplatten an vier Gehäuseseiten möglich, inklusive Dichtungsschutz
- Gehäuseanpassungen durch Gewinde, Bohrungen und Rechteckausschnitte unter Berücksichtigung normativer Vorgaben

## Kaufmännische Daten

Artikelnummer	0899010
Verpackungseinheit	1 Stück
Mindestbestellmenge	1 Stück
Verkaufsschlüssel	R1 - Gehäuse+Schaltkästen
Produktschlüssel	BH9112
GTIN	4046356927680
Gewicht pro Stück (inklusive Verpackung)	1,676 g
Gewicht pro Stück (exklusive Verpackung)	3.111 g
Zolltarifnummer	94032080
Ursprungsland	DE

# E S6 A 150X150X100 - Leergehäuse

0899010

<https://www.phoenixcontact.com/de/produkte/0899010>

## Technische Daten

### Artikeleigenschaften

Produkttyp	Klemmenkasten
Lieferumfang	Montageplatte
	Befestigungswinkel mit Montageschrauben
	Erdungsbolzen M12 außenseitig angebracht
	Installationsanweisung

### Isolationseigenschaften

Schutzklasse	I
--------------	---

### Elektrische Eigenschaften

Verlustleistung maximal	10 W (T6 bis 40 °C)
	6,2 W (T6 bis 55 °C)
	3,7 W (T6 bis 65 °C)
	13,8 W (T5 bis 40 °C)
	10 W (T5 bis 55 °C)
	7,5 W (T5 bis 65 °C)
	16,3 W (T4 bis 40 °C)
	7,8 W (T4 bis 55 °C)
10 W (T4 bis 65 °C)	

### Maße

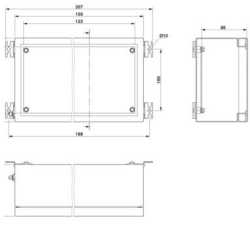
Maßzeichnung	
Breite	150 mm
Höhe	150 mm
Tiefe	100 mm
lichte Breite, max. Tragschienenlänge	121 mm
Materialstärke max.	1,5 mm

### Materialangaben

Farbe	silberfarben
Material	Edelstahl 316L / 1.4404
Material Dichtung	Silikon
Oberflächenbeschaffenheit	gebürstet
Hinweis	Körnung 240

# E S6 A 150X150X100 - Leergehäuse



0899010

<https://www.phoenixcontact.com/de/produkte/0899010>

## Mechanische Eigenschaften

### Allgemein

Verschlussart (GRP)

geschraubter Deckel Innensechskantschrauben

## Umwelt- und Lebensdauerbedingungen

### Schutzart (IP-Code)

Schutzart

IP66

### Umgebungsbedingungen

Umgebungstemperatur (Betrieb)

-55 °C ... 135 °C

## Montage

Montagehinweis

Außenbefestigungslaschen

# E S6 A 150X150X100 - Leergehäuse

0899010

<https://www.phoenixcontact.com/de/produkte/0899010>



## Zeichnungen

Maßzeichnung

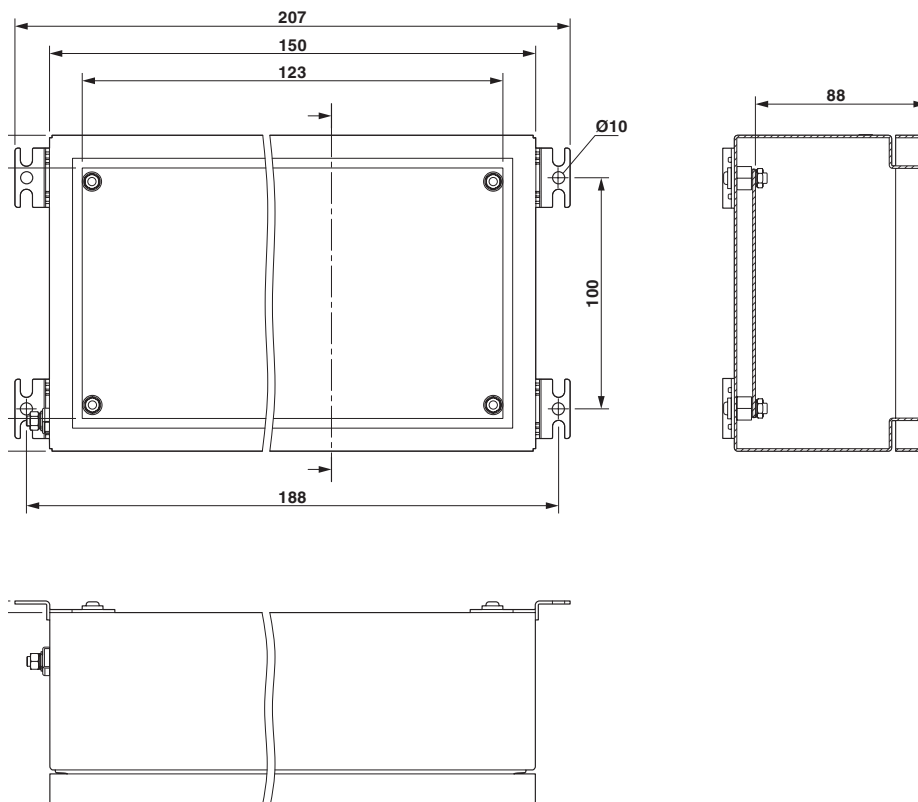

# E S6 A 150X150X100 - Leergehäuse

0899010

<https://www.phoenixcontact.com/de/produkte/0899010>



Schemazeichnung

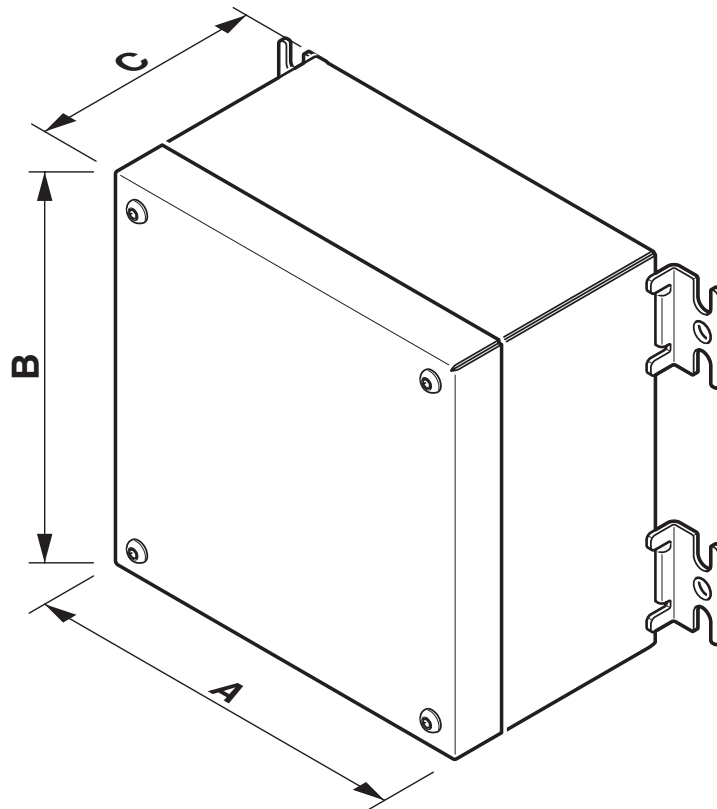

# E S6 A 150X150X100 - Leergehäuse



0899010

<https://www.phoenixcontact.com/de/produkte/0899010>

## Klassifikationen

### ECLASS

ECLASS-13.0	27180101
ECLASS-15.0	27180101

### ETIM

ETIM 9.0	EC000261
----------	----------

### UNSPSC

UNSPSC 21.0	31261500
-------------	----------

# E S6 A 150X150X100 - Leergehäuse



0899010

<https://www.phoenixcontact.com/de/produkte/0899010>

## Environmental product compliance

### EU RoHS

Erfüllt die Anforderungen nach RoHS-Richtlinie

Ja, Keine Ausnahmeregelungen

### EU REACH SVHC

Hinweis auf REACH-Kandidatenstoff (CAS-Nr.)

Kein Stoff mit einem Massenanteil von mehr als 0,1 %

Phoenix Contact 2025 © - Alle Rechte vorbehalten

<https://www.phoenixcontact.com>

PHOENIX CONTACT Deutschland GmbH

Flachmarktstraße 8

D-32825 Blomberg

+49 52 35/3-1 20 00

[info@phoenixcontact.de](mailto:info@phoenixcontact.de)